

SK

Rozbalte a usporiadajte si nohy posteľe podľa párov 1-1, 2-2, 3-3, 4-4 (obr.2). Noha 1, umiestnená pri vstupe do posteľe, má vyvŕtané dve diery (obr.2a). Nohy 2 majú vpredu dodatočné navŕtané diery na namontovanie k stene.

EN

Unzip and place the legs of the bed in pairs 1-1, 2-2, 3-3, 4-4 (pic.2). Legs that will be located at the entrance to bed have two drillings (rys. 2a). The legs 2 of which will be located at the back of the bed have additional drilling for mounting the bed to the wall (rys. 2b).

HU

Csomagolja ki, és rendezze el az ágy lábait páronként 1-1, 2-2, 3-3, 4-4, (kép.2.). 1-es lábánál, az ágy bemenetelénél két fúrott bemenet található (kép.2a). A 2 lábak elülső részében további furatok vannak a falhoz történő felszereléséhez.

DE

Packen Sie aus und legen Sie die Pfosten des Bettes in Paaren 1-1, 2-2, 3-3, 4-4 (rys.2). Bein 1, das an der Leiter sein wird hat zwei Bohrung (rys.2a). Die Beine 2 auf der Rückseite des Bettes haben zusätzliche Bohrungen zur Montage des Bettes an der Wand (rys. 2b).

Vložte skrutky 85 mm do nôh („typ A“) (obr.3) a zaskrutkujte krátke boky posteľe.

Insert the bolts 85 mm in the legs (type „A“) (rys. 3) and turn short sides of the bed.

A 85mm csavarokat tegye bele a lábakba („tip A“) (kép.3) és csavarozza be a rövid ágy oldalait.

Setzen Sie die Schrauben 85 mm in den Pfosten (der „A“) (rys. 3) und biegen Sie die kurzen Seiten des Bettes.

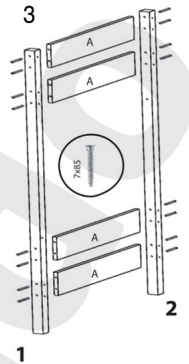

Model: Diego D1

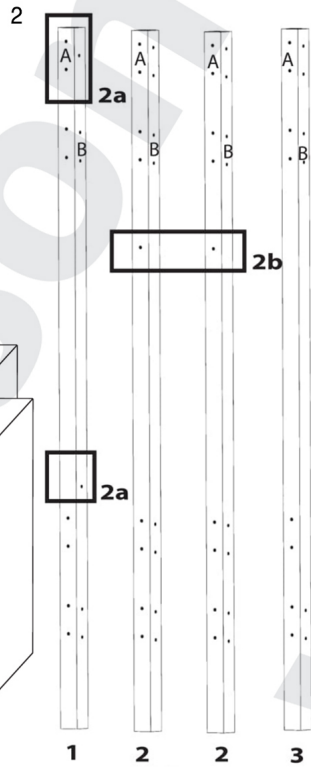
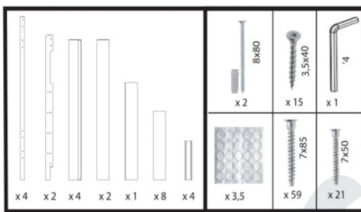

Nohy a časti si vyžadujú vŕtania typu (obr.1):
„B“ - pre dlhé časti
„A“ - pre krátke časti

The legs contains drilling type (pic.1):
„B“ for long workpieces
„A“ for short workpieces

Lábak és tartozékok megadott fúrás követelménynek meg (kép.1.):
„B“ - hosszú részeknek
„A“ - rövid részeknek

Bind mit folgenden Bohrungen ausgestattet (rys.1):
„B“ - für lange Elemente
„A“ - für kurze Elemente

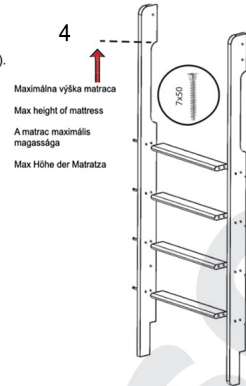
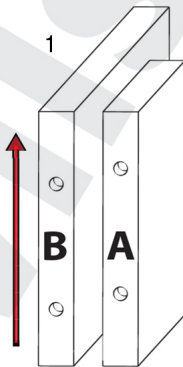

Na zmontovanie rebríka použite skrutky 50 mm (obr.4)

Attach the ladder with 50 mm screws (rys. 4)

A létrát 50mm csavarokkal szerelje fel (kép.4.).

Befestigen Sie die Leiter mit 50 mm Schrauben (rys. 4)

Po zmontovaní bokov (obr. 3), si vyberte, z ktorej strany budete mať vchod do posteľe (pravá alebo ľavá strana) a vložte skrutky 85 mm (typ „B“) (obr.4).

After assembly, the sides (rys.3) Choose which side will be the entrance (right or left) and insert the 85mm screws (type „B“) (pic.4).

Az oldalak összeszerelése után (kép.3.) válassza ki melyik oldalról szeretné a belépést az ágyba (jobb vagy bal oldalról) és helyezze be a csavarokat 85mm (tip „B“) (kép.4.).

Nach der Montage der Seiten (rys. 3) Wählen Sie aus an welcher Seiten wird der Einstieg ins Bett (rechts oder links) und setzen Sie die 85mm Schrauben ein (der „B“) (rys. 4).

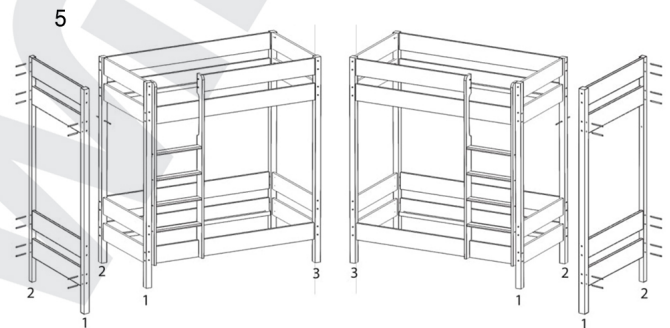

Dokrúte ďalšie dlhé elementy postele (typ „B“) 85 mm skrutkami (obr. 6).
Tighten other long elements of the bed (type „B“) 85 mm screws (rys. 6).
Csavarozza be, az ágy többi hosszú tartalékait (tip „B“) 85mm csavar (kép.6).
Schrauben Sie langen Elemente des Bettes (typ „B“) 85 mm Schrauben(rys. 6) .

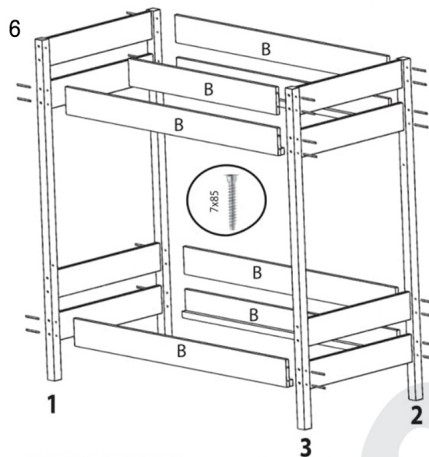

Rebrík namontujte skrutkami 50 mm (obr.7).
Attach the ladder to the bed with 50 mm screws (rys. 7).
A létrát a 50mm csavarokkal szerelje fel (kép.7.).
Befestigen Sie die Leiter am Bett mit einer 50 mm Schrauben (rys. 7).

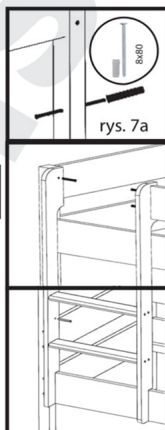
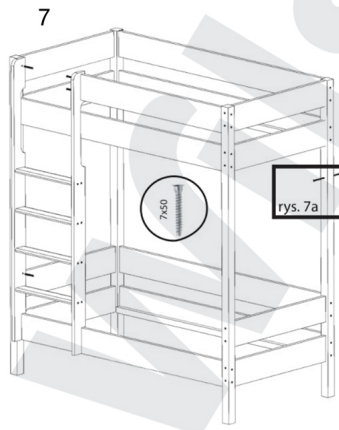

Na konštrukci sa náchadza 1 otvor na skrutky 3,5x40 (obr.8) na upevnenie rebríka.
Von der Mitte gibt 1 es Vorböhrungen für Schrauben 3,5x40 (rys. 8) die Leiter befestigen.
Az ágy szerkezetén található 1 furat a csavarra 3,5x40 (kép.8.) amivel szükséges rögzíteni a létrát.
On the inside is a 1 pilot hole for the screws 3,5x40 (rys. 8) for attaching the ladder.

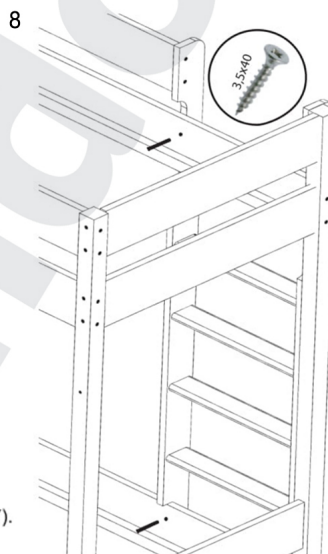

Po zmontovaní postele, položte rošt popruhoma na spod, rozstrihnite fóliu a roziahnite ho. Následne ho upevnite skrutkami 3,5x40 do rámu postele (obr.9).

After twisting arrangement of beds frame, put the rack of ribbons to the bottom 3,5x40, cut the film and pull it (pic.9).

Az ágy összeszerelése után, helyezze az ágyrácsot szíjjal lefelé. Bontsa fel a fóliát, majd húzza szét. Ezt követően csavarozza be 3,5x40 az ágyvázához (kép. 9).

Wenn das Bett ist schon zusammengebaut, stellen Sie den Lattenrost nach unten, schneiden Sie die Folie und strecken Sie der Lattenrost. Danach befestigen Sie bitte den Lattenrost mit dem 3,5x40 Schrauben zum Betrahmen. (rys.9).

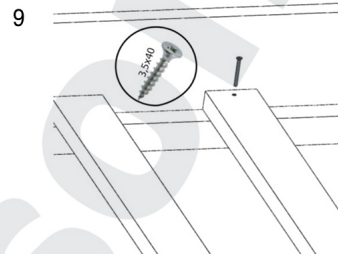

Installation: always follow the manufacturer's instructions; MATTRESS: The bed is suitable for the use of a 10-12 cm thick mattress. In order to achieve full stability, the beds should be attached to the wall. Do not use the bed if any of it the structural part is damaged or missing. Do not attach items such as links, strings, belts and harnesses to items that are not for this intended because they can cause injury by asphyxiation. WARNING: The child can be trapped between the bed and the wall, inclination roof, etc. To avoid the risk of accidents, the distance between the upper safety barrier and the wall must not exceed 75 mm or should be over 230 mm. MAINTENANCE INSTRUCTIONSS: All assembly connections should always be properly tightened, be careful that none of them were loose. Clean with a damp cloth. The room should be ventilated to keep the humidity low and prevent mildew.

Montovanie: Vždy postupujte podľa inštrukcií výrobcu; Matrac: K posteli, potrebujete matrac, ktorého výška bude 10-12 cm. V dôsledku riziku pádu, je vyvýšená posteľ vhodná pre deti nad 6 rokov. Aby bola posteľ ešte viac stabilná, mala by byť namontovaná k stene. Nepoužívajte posteľ, ak je akákoľvek časť z konštrukcie poškodená alebo chýba. Je zakázané používať predmety ako: šnúry, pásy, popruhy, v nadväznosti do iných náhrad, ktoré nie sú na to určené a môžu tak spôsobiť zranenie alebo udusenie. Dieťa môže ostať uväznené medzi posteľou a stenou pri posúvaní častí. Preto, aby ste ste predišli tomuto riziku, majte na vedomí, že vzdialenosť medzi vrchnou bariérou bezpečnosti a stenou, nemôže prekročiť 75 mm ale by mala byť väčšia ako 230mm. Všetky spoje musia byť úplne dotiahnuté podľa inštrukcie, dbajte na to, aby žiadny z nich nebol uvoľnený. Posteľ čistite vlhkou handričkou. Miestnosť by mala byť vetraná, aby sa zabezpečila nízka vlhkosť a zabránilo tak plesniam.

Összeszerelés: Mindig tartsa magát a gyártó utasításaihoz; Matrac: Az ágyba 10-12 cm magas matrac szükséges, Amennyiben hiányzik egy alkotó elem, esetleg bármely sérülés található az ágy vázán. In order to achieve full stability, the beds should be attached to the wall. Ne használjon tárgyakat: fűző, óv, hárn, illetve hasonló tárgyakat amelyek nem erre tervezett, baleset veszélyes, sérülést okozhat, a gyermek beszorulhat az ágy és fal közé. Hogy elkerüljük ezt a rizikót, vegye figyelembe, hogy a távolság a felső akadály és a fal között, nem lépheti túl a 75mm, viszont negyobbnak kell lennie mind 230mm. Az összes csavart erősen húzza meg szerelési útmutató alapján. A terméket nedves törülközővel tisztítsa. Ideális szellőztetett helységben tartani, mivel biztosítja az alacsony páratartalmat ezzel megelőzve a penész kialakulását. 1x ágy oldal 3 kivehető rúddal.

Installation: Befolgen Sie immer die Anweisungen des Herstellers. MATRATZE: Das Bett eignet sich für die Verwendung einer 10-12 cm dicken DE Matratze. Verwenden Sie das Bett nicht, wenn überhaupDas Bauteil ist beschädigt oder fehlt. Um volle Stabilität zu erreichen, sollten die Betten an der Wand befestigt werden. Befestigen Sie keine Gegenstände wie Glieder, Schnüre, Gurte an Gegenständen, die nicht dafür vorgesehen sind beabsichtigt, weil sie durch Ersticken Verletzungen verursachen können. WARNUNG: Das Kind kann zwischen dem Bett und der Wand eingeklemmt werden. Neigung Dach usw. Um Unfälle zu vermeiden, darf der Abstand zwischen der oberen Sicherheitsbarriere und der Wand 75 mm nicht überschreiten oder sollte betragen über 230 mm. WARTUNGSANLEITUNG: Alle Montageanschlüsse sollten immer fest angezogen sein, seien Sie vorsichtig dass keiner von ihnen locker war. Mit einem feuchten Tuch reinigen. Der Raum sollte belüftet werden, um die Luftfeuchtigkeit niedrig zu halten und Schimmelbildung zu vermeiden.